



PHONE: (705) 386-0757  
 FAX: (705) 386-0915  
 TOLL FREE: 1-800-421-1406

BOX 509, SOUTH RIVER, ONTARIO P0A 1X0



## BC405P OUTDOOR DINING CHAIR

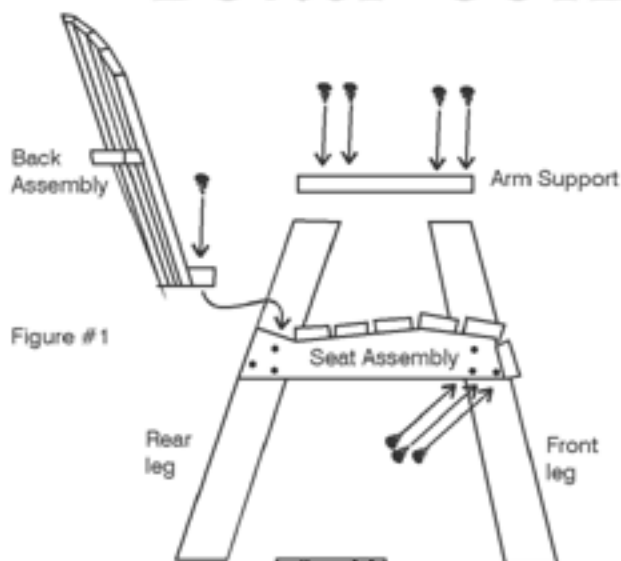

Figure #1

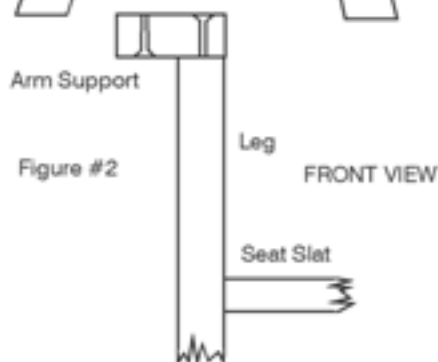

Figure #2

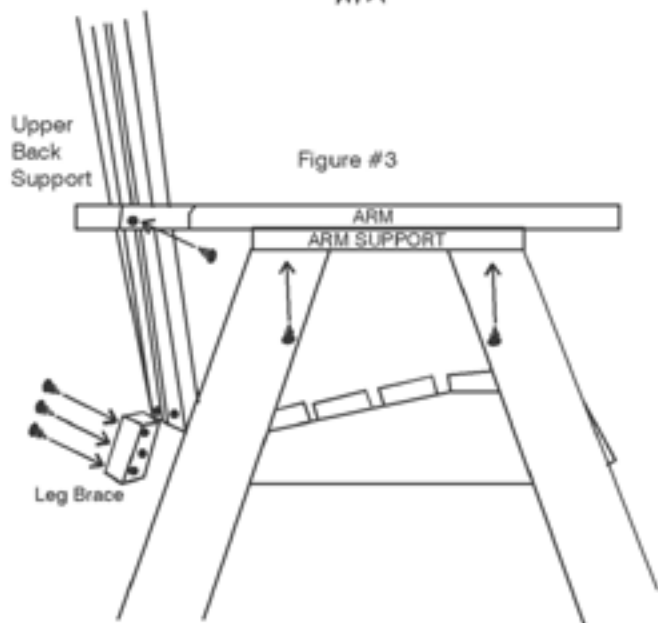

Figure #3

- 1) Attach the four legs to the corresponding pre-drilled and numbered holes in the sides of the seat assembly using 3 screws each.

Assemblez les 4 pieds avec le siège au moyen des trous numérotés et pré-perçés sur les cotés du siège (utilisez 3 vis par pied).

- 2) Attach the two arm supports to the top of the legs with 2 screws in each leg as shown in diagram 2.

Fixez les 2 supports des bras sur le sommet des pieds (2 vis par pied) voir schéma #2.

- 3) Attach the back assembly to the rear edge of the seat assembly with two screws approx. 1cm. behind the last seat slat.

Assemblez le dossier pré-monté à l'arrière du siège avec 2 vis à environ 1 cm. de la dernière latte du siège.

- 4) Attach the back of the arms to the ends of the upper back support with 2 screws. (line up the back edge of the arms flush with the back edge of the back support.)

The arms should sit flat on the arm supports. They may then be attached to the arm supports with 2 screws from the underside. If the arms do not sit flat on the supports then grasp the top of the back assembly and move it forward or back with your hand until the arms sit flat and then reattach.

Assemblez les bras au dossier de chaque côté du support supérieur du dossier. Veillez à ce que l'assemblage fasse une courbe parfaite entre le bras et le support de dossier.

Les bras doivent être parfaitement plan sur leurs supports ensuite vissez les bras aux supports au moyen de 2 vis. Si les bras ne sont pas plan sur le support faites pivoter le dossier (en le tenant par le haut) jusqu'à obtenir un assemblage correcte entre le bras et son support-ensuite vissez.

5. Attach the leg brace to the back of the rear legs with 6 screws, butting it against the bottom of the back assembly.

Fixez la latte d'assemblage (au moyen de 6 vis) sur les pieds arrières. Cette latte doit butter sur le bas du dossier.

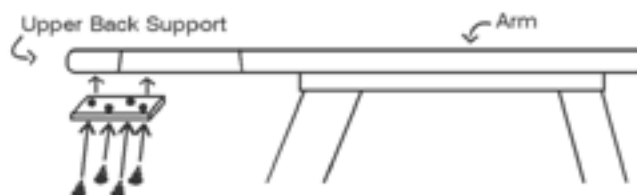

Attach the 2 plates to the joint of the arm and the upper back support with 4 screws in each, straddling the joint.